



Ein kombinierter Elektrosaunaofen mit Verdampfer

## Topclass

Benutzerfreundlicher Basissaunaofen.

## Topclass Combi

Ein Erlebnis für die Sinne.

Der Harvia Topclass ist ein benutzerfreundlicher Ofen. Das Gehäuse und die Steinkammer des Saunaofens bestehen aus rostfreiem Stahl. Das beleuchtete Bedienfeld befindet sich oben an der Seite des Saunaofens. Das Betätigen der Schalter ist daher auch im Dämmerlicht der Sauna kein Problem. Der Saunaofen kann am separaten Montagegestell leicht montiert werden, und das Bedienfeld kann je nach Bedarf entweder an der rechten oder an der linken Seite des Saunaofens platziert werden.

Die Topclass-Modelle KV30, KV45, KV60 und KV80 sind mit einem integrierten Bedienfeld ausgestattet. Die Modelle KV30E, KV45E, KV60E und KV80E wer-

den mit einem separaten Steuergerät bedient (zum Beispiel Griffin oder C150).

Der Harvia Topclass Combi ist ein kombinierter Elektrosaunaofen mit Verdampfer, der verschiedene Sauna-Genüsse ermöglicht. Sie haben die Wahl zwischen traditioneller Sauna, Dampfsauna, Kräutersauna oder Dufts sauna. Wenn Sie weiche und feuchte Aufgüsse sowie eine durch Aromen erzeugte Stimmung mögen, ist dieser Saunaofen genau das Richtige für Sie.

Der Topclass Combi ist ein Elektrosaunaofen-Wandmodell mit einem Oberflächenmaterial aus hochwertigem rostfreiem Stahl. Das Volumen des Wasserbehälters

beträgt 5,5 Liter. Der Saunaofen verfügt über Specksteinschälchen für Saunadüfte und ein rostfreies Stahlgitter für Duftsäckchen.

Combi-Saunaöfen werden mit dem separaten Steuergerät Griffin Combi oder C105S Logix bedient. Topclass Combi-Modelle KV50SE, KV60SE, KV80SE und KV90SE. Die werkseitig eingestellte automatische Befüllung des Wasserbehälters ist in den Modellen KV50SEA, KV60SEA, KV80SEA und KV90SEA serienmäßig vorhanden. Für die automatischen Modelle ist eine Wasserversorgung mit Absperrventil erforderlich.

Sicherheitsabstände (mm)

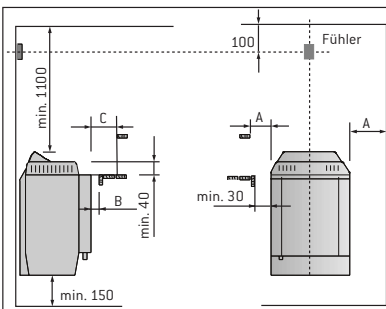

Montagegestell (mm)

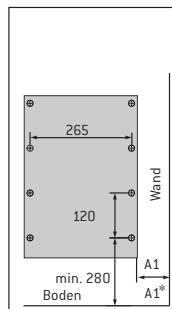

A1\* Bedientafel an der Wandseite (min.)

### Technische Daten

### Sicherheitsabstände

### Montagegestell

Saunaofenmodell	Leistung kW	Empfohlene Saunagröße min.-max. m <sup>3</sup>	Höhe der Sauna min. mm	Steinkammer max. kg	400 V 3N - Kabel mm <sup>2</sup>				230 V 1N-		A min. mm	B min. mm	C min. mm	A1 min. mm	A1* min. mm
					Anschlußkabel mm <sup>2</sup>	Sicherung A	Anschlußkabel mm <sup>2</sup>	Sicherung A							
KV30/KV30E	3,0	2-4	1900	20	4 x 1,5	2 x 10	3 x 2,5	1 x 16	20	30	60	80	195		
KV45/KV45E	4,5	3-6	1900	20	5 x 1,5	3 x 10	3 x 4	1 x 25	35	30	80	95	195		
KV60/KV60E	6,0	5-8	1900	20	5 x 1,5	3 x 10	3 x 6	1 x 35	50	30	120	110	195		
KV80/KV80E	8,0	7-12	1900	20	5 x 2,5	3 x 16	3 x 6	1 x 35	100	30	150	160	195		
					Zum Steuergerät	Zur Klemmdose	Anschlußkabel zum Saunaofen	Kabel zum Fühler mm <sup>2</sup>	Sicherung A						
KV50SE/KV50SEA	5,0	3-6	1900	20	5 x 1,5	7 x 1,5	7 x 1,5	4 x 0,25	3 x 10	35	10	20	95	-	
KV60SE/KV60SEA	6,0	5-8	1900	20	5 x 1,5	7 x 1,5	7 x 1,5	4 x 0,25	3 x 10	50	10	60	110	-	
KV80SE/KV80SEA	8,0	7-12	1900	20	5 x 2,5	7 x 2,5	7 x 2,5	4 x 0,25	3 x 16	100	10	90	160	-	
KV90SE/KV90SEA	9,0	8-14	1900	20	5 x 2,5	7 x 2,5	7 x 2,5	4 x 0,25	3 x 16	120	10	100	180	-	

Siehe Montage- und Gebrauchsanleitung

Topclass, Abmessungen des Saunaofens: Breite 450/410 (E) mm, Tiefe 300 mm und Höhe 650 mm, Gewicht 16 kg.

Topclass Combi, Abmessungen des Saunaofens: Breite 400 mm, Tiefe 360 mm und Höhe 640 mm, Gewicht 16 kg.